



FD 900 *STAGE5*

Rasaerba idrostatico con piatto frontale e carico diretto

Grillo
AGRIGARDEN MACHINES

FD 900

GRILLO progetta e realizza macchine pensando all'uomo per trasformare il lavoro in piacere



Grillo è garanzia di serietà e di solidità. Un'azienda che investe continuamente nell'innovazione e nel perfezionamento dei prodotti: questo si traduce in qualità e affidabilità che unite ad un ottimo servizio assistenza e ricambi, garantiscono il valore nel tempo di ogni macchina Grillo.



FD 900

Trazione 4WD permanente, grande agilità e facilità di manovra

Grillo FD 900 è un trattore rasaerba idrostatico con trazione idraulica a 4 ruote motrici integrale permanente anche su raggio di sterzata stretto. Dispone di un piatto di taglio frontale da 126 cm e di un contenitore per la raccolta dell'erba con scarico rialzato a 195 cm di altezza e 30 cm di sbalzo. Il suo ridotto **raggio di sterzata di 37 cm** e le dimensioni compatte lo rendono maneggevole e stabile anche in pendenza. Grazie alle sue prestazioni e caratteristiche questo trattore è adatto alla manutenzione di ampie superfici e giardini o parchi ricchi di piante.



Sistema automatico di stabilità che gestisce il bloccaggio e lo sbloccaggio del differenziale.

L'innovativo **sistema di trazione 4WD permanente**, tramite il differenziale idraulico, permette di lavorare con la massima aderenza e senza slittamenti in qualsiasi condizione, senza mai rovinare il manto erboso, anche alla massima sterzata. La stabilità in condizioni di taglio in pendenza ed in costa è garantita dalla ben studiata distribuzione dei pesi e dal bloccaggio differenziale ad azionamento automatico o manuale. L'asse posteriore è basculante e permette la trazione sulle 4 ruote anche nel taglio di aree con terreni irregolari. Il battistrada garden e la larghezza dei pneumatici riducono al minimo il calpestio del prato, anche in condizione di cesto carico.

FD 900

Piatto professionale e taglio impeccabile

Il piatto di taglio frontale da 126 cm è di nuova concezione ed eccezionalmente robusto, può raggiungere i punti più difficili (sotto piante, siepi, etc.).

Il sistema di taglio è a 3 lame, 2 lame più lama centrale anteriore, questo sistema a carico diretto garantisce grande qualità di taglio ed una bassa rumorosità.

Le lame principali del piatto incorporano due turbine per assicurare una elevata capacità di raccolta e un'ottima qualità di taglio anche in caso di erba alta e umida, tipica condizione dei primi tagli primaverili.

La regolazione dell'altezza di taglio è idraulica e centralizzata, comandata con un pulsante elettrico dal posto di guida.

L'altezza può variare da 2 a 10 cm a regolazione continua, questa è una caratteristica ideale per ottenere un taglio di qualità in campi sportivi.

Il piatto è flottante con l'assistenza idraulica, le ruote hanno sempre la giusta pressione al suolo per un taglio regolare, anche in terreni con dossi o avvallamenti.

Le ruote del piatto sono piene antiforatura.

Le ruote antiscalpo del piatto sono montate su cuscinetti a sfera e la loro altezza è regolabile.

L'intero apparato di taglio con trasmissione primaria a cardano e secondaria a cinghia può essere ribaltato per ispezione e manutenzione delle lame, senza dover scollegare organi di trasmissione.

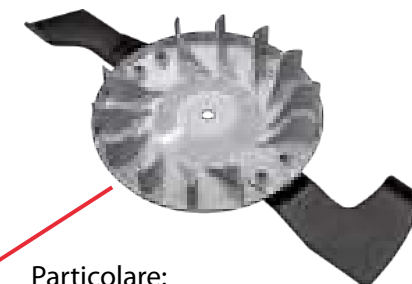
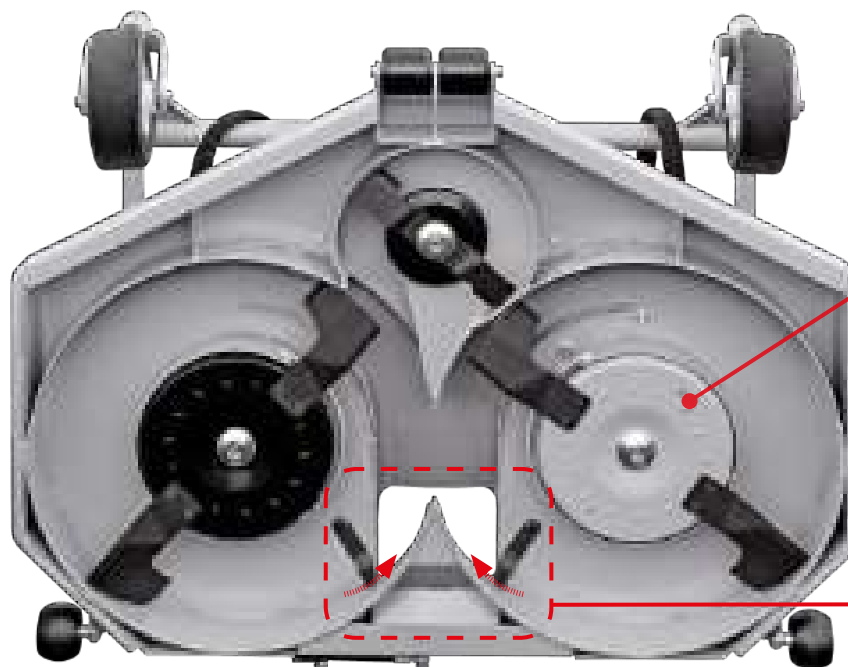

Particolare:
turbine incorporate nella lama.

L'apparato di taglio è dotato di un **sistema di pulizia del condotto** dell'erba in uscita dal piatto. L'azionamento è idraulico e si attiva automaticamente ad ogni svuotamento del cesto.

FD 900

Carico diretto, bassa rumorosità e cesto capiente

Il cesto raccogli erba ha una capienza di 750 L ed è dotato di un sollevamento e ribaltamento idraulico, l'altezza massima di scarico è 195 cm con uno sbalzo di 30 cm.

Il deflettore motorizzato consente un riempimento totale, uniforme ed ottimale del cesto indipendentemente dalle condizioni dell'erba grazie al sensore regolabile in tre posizioni. A cesto pieno, il sensore interrompe il taglio per impedire intasamenti. La chiusura e l'apertura del portellone cesto avviene automaticamente.

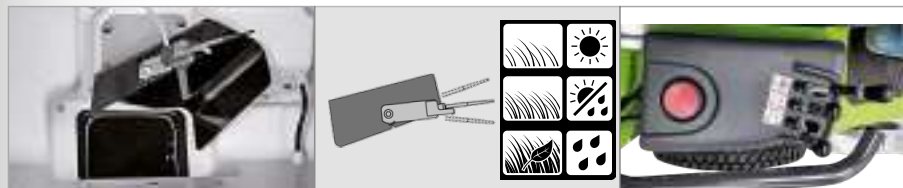

L'azionamento dei servizi idraulici di cesto e piatto avviene tramite comode leve dotate di dispositivo di sicurezza, poste sul cruscotto.

È facile e veloce scaricare l'erba all'interno del cassone così come è veloce ed immediato alzare il piatto per spostarsi e superare agevolmente cordoli o ostacoli.



Su FD 900 è possibile montare anche l'accessorio trinciatutto

Il trinciatutto per FD 900 ha una larghezza di taglio di 130 cm; è completo di 42 coppie di coltelli a "Y" e l'altezza di taglio può variare dai 2 ai 10 cm, è dotato inoltre di doppi attacchi e può essere montato centralmente oppure traslato con sbalzo a destra di 16 cm per trinciare i bordi dei fossi mantenendo le ruote in posizione di sicurezza.

E' dotato di rullo posteriore e anti-scalpo con regolazione altezza di taglio rapida a cremagliera.

Le ruote anteriori sono piene antiforatura. Il riduttore del trincia è a coppia conica a denti elicoidali in bagno d'olio, per garantire una **bassa rumorosità** durante il lavoro, inoltre è dotato di freno lama, barra sminuzzatrice, protezione anti-rovii dietro ai fuselli delle ruote e paratia anteriore della camera di taglio regolabile.

Il Kit scarificatore a coltelli diritti è opzionale.



FD 900

Comfort e sicurezza

Facile manutenzione



FD 900 è equipaggiato con un motore Yanmar 3TNV80F diesel 3 cilindri da 25 HP che risponde alle normative EC (NRMM) Stage V (Europa) e EPA Final Tier 4 (USA), montato su silent block in un telaio monoscocca particolarmente robusto, appositamente realizzato per proteggere gli organi principali del rasaerba. La macchina ha un ampio e confortevole posto guida, la posizione è ergonomica ed il sedile ammortizzato e regolabile dispone di protezioni laterali. Il volante è dotato di idroguida, **Tutto è studiato per non affaticare l'operatore anche dopo molte ore di lavoro.**

Il motore è raffreddato a liquido con un radiatore autopulente, l'elettroventola per il raffreddamento può invertire il senso di rotazione per eliminare eventuali residui di erba tagliata sul radiatore. L'azionamento di tale sistema è automatico e regolato da un sensore ma può essere attivato anche manualmente. Il radiatore ed il serbatoio si aprono verso l'esterno per facilitarne l'ispezione e la pulizia.

È facile accedere al prefiltro, al filtro aria, al filtro e al decantatore gasolio e al filtro olio idraulico. La batteria è comodamente raggiungibile così come i tendicinghia e la frizione elettromagnetica della PTO. Il condotto erba si toglie con facilità per consentire la pulizia e la manutenzione della macchina. La griglia del filtraggio erba del cesto è estraibile.

Di serie il roll bar di protezione, abbattibile, omologato a normativa ISO21299 e Kit luci omologato per la circolazione su strada.

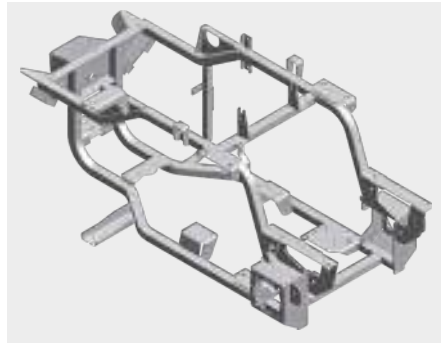

Qualità dei componenti

FD 900 4WD, come tutti i prodotti Grillo, è progettato e costruito per durare e mantenere il suo valore per moltissimi anni.

Tutti i componenti, dai più semplici ai più complessi, sono di alta qualità.

Telaio, trasmissione di taglio, piatto, tutto viene costruito da Grillo nei propri stabilimenti in Italia, utilizzando i migliori materiali e le tecnologie più moderne per avere una qualità alta, costante e controllata al 100%.

La verniciatura delle macchine Grillo è a polvere elettrostatica a doppio strato.

I rasaerba Grillo sono montati minuziosamente e collaudati scrupolosamente da personale specializzato.

Il collaudo finale prevede per ogni macchina un test a motore in moto per verificare ogni funzionalità.

Oltre il prodotto ... i valori che fanno la differenza!

**Garanzia
e
Servizio
Ricambi**

**Un Valore garantito
nel tempo**

Qualità nei componenti e nelle soluzioni.
Rapida disponibilità di ricambi anche per macchine con oltre 30 anni di vita.



**Servizio
Assistenza Tecnica**

Un'assistenza pre e post-vendita concreta con un unico obiettivo: dare sempre risposte veloci ed efficaci al nostro Cliente.









Rivenditori Grillo Specializzati

I rivenditori Grillo vi aiuteranno a fare la scelta migliore in base alle vostre esigenze.
Nei punti vendita Grillo, presenti in tutto il territorio, troverete qualità e cortesia.

GTS Grillo Top Service

Servizio di presentazione e dimostrazione sul posto.



	MOTORE: Yanmar 3TNV80F, diesel 1267 cc (25 HP a 3000 giri), 3 cilindri - normative EC (NRMM) Stage V (Europa) e EPA Final Tier 4 (USA)- raffreddato a liquido con elettroventola, dotato di dispositivo automatico di pulizia radiatore
	CAPACITÀ SERBATOIO CARBURANTE: 31 litri SERBATOIO OLIO IDRAULICO: 6,3 litri
	TRAZIONE: idraulica a 4 ruote motrici (integrale permanente anche su raggio di sterzata stretto) BLOCCAGGIO DIFFERENZIALE AUTOMATICO E MANUALE CAMBIO: a variazione continua con trasmissione idrostatica a 4 motori idraulici sulle ruote
	SISTEMA DI GUIDA: a volante con idroguida SEDILE: Grammer super comfort, molleggiato e registrabile, protezioni laterali FRIZIONE: per PTO elettromagnetica, con freno lame magnetico VELOCITÀ: 0 - 15,0 km/h a variazione continua PNEUMATICI: ant. 23x10.50-12 Garden - post. 18x7.50-8 Garden AUTOMATISMI: disinnesto automatico delle lame a cesto pieno FRENI: a tamburo di servizio e di stazionamento
	CESTO RACCOGLI ERBA: 750 litri, sistema di sollevamento e svuotamento idraulico, apertura e chiusura portello automatica ALTEZZA DI SCARICO: 195 cm SBALZO POSTERIORE: 30 cm DEFLETTORE MOTORIZZATO CHE GARANTISCE UN COMPLETO ED UNIFORME RIEMPIMENTO CESTO
	ALTEZZA DI TAGLIO: da 2 a 10 cm con regolazione continua ed idraulica dal posto di guida LARGHEZZA DI TAGLIO: 126 cm
	RAGGIO DI STERZATA: 37 cm ROLL BAR E KIT LUCI PER OMOLOGAZIONE STRADALE: di serie
	CAPACITÀ ORARIA: 9000 m²/h
	PESO (senza piatto): 805 kg PESO (con piatto): 980 kg DIMENSIONI (con piatto): Lunghezza: 291 cm - Larghezza: 133 cm - Altezza: 207 cm - 166 cm (roll bar abbassato) LUCE LIBERA DA TERRA: 15 cm INTERASSE: 119 cm



GRILLO SPA

Via Cervese, 1701 - 47521 CESENA (Italy)
Tel. (0039) 0547 633111 - Fax (0039) 0547 632011

Internet: www.grillospa.it
E-mail: grillo@grillospa.it



www.grillofrance.fr
www.grilloagrigarden.co.uk
www.grillodeutschland.de
www.grilloagrigarden.ru